

BETONIERA

Model CM 350B



Continut	Pagina
Garantia	2
1. Reguli generale de siguranta.....	2
2. Conexiunile electrice.....	4
3. Despachetarea & Controlul preasamblarii.....	5
4. Asamblarea.....	6
5. Instructiuni de operare.....	9
6. Intretinerea.....	9
7. Tabelul partilor componente.....	10
8. Schema partilor componente.....	11
Garantia	

Acest produs este garantat fara a lua in considerare defectele de fabricatie pentru o perioada de 12 luni de la data cumpararii lui.

Va rugam pastrati chitanta ca pe o proba la cumpararea produsului. Garantia nu mai este valabila atunci cand produsul se observa ca a fost folosit excesiv sau modificat in vreun fel, sau nu a fost utilizat in scopul pentru care a fost destinat.

SPECIFICATIE

Betoniera

Model nr. :	CM 350B	
Puterea consumata :	550 W	Tensiune : 230 V
Frecventa :	50 Hz	Intensitate : 2.4 A
Viteza motor :	2635 rpm	Viteza tambur : 31 rpm
Nivelul IP :	44	Capacitate : 125 l
Greutate :	53 kg	

Reguli generale de siguranta

Atentie. Ca la toate mecanismele, sunt anumite riscuri incluse in modul lor de operare si de utilizare. Luand in considerare si cu prudenta aceste reguli vor scadea riscurile ranirilor personale. Totusi, daca regulile de siguranta elementare sunt neglijate sau ignorate, pot rezulta ranirea personala a operatorului sau distrugerea proprietatii.

Citiți cu atenție înainte de utilizare!

1. Cititi si familiarizati-va cu intregul manual de utilizare. Invatati sa folositi masina, restrictiile acesteia ca si toate riscurile potentiale specifice care pot aparea.
2. Înainte de utilizare, verificați integritatea utilajului. Orice crăpături, fisuri, rupturi, zgomote atipice vor determina oprirea utilajului si executarea reparațiilor ce se impun de către personal specializat. Personalul specializat se va ocupa de repararea sau de inlocuirea componentelor care nu sunt functionale.
3. Deconectati utilajul de la sursa de alimentare cu energie electrica atunci cand schimbati accesoriile.
4. Verificați daca elementele de fixare sunt strânse corespunzător.
5. Se vor folosi ochelari de protecție si antifoane.
6. Pastrati elementele de asamblare in functie de ordinea lor de lucru.
7. Drogurile, alcoolul, medicamentele. Nu lucrati cu utilajul atunci cand sunteti sub influenta drogurilor, a alcoolului sau a medicamentelor.
8. Operatorul nu va permite staționarea persoanelor străine in vecinătatea utilajului.
9. Niciodata nu parasiti utilajul lasand-o sa functioneze nesupravegheata. Opriti alimentarea cu energie electrica. Nu parasiti utilajul pana cand acesta nu s-a oprit complet.
10. Opriti intotdeauna de la comutator alimentarea cu energie electrica atunci cand reglati, schimbati partile componente sau lucrati cu utilajul.
11. Asigurati-va ca cablul electric de alimentare cu energie electrica este protejat in totalitate si ca nu prezinta nici un pericol pentru echipament sau pentru materiale. Verificati intotdeauna cablul electric de alimentare cu energie electrica inainte de utilizare si inlocuiti-l in cazul in care observati un defect aparent.
12. Pastrati-va mainile complet libere in timpul rotatiei cuvei. Niciodata nu va introduceti mainile in interiorul cuvei atunci cand utilajul functioneaza.
13. Echipamentul de lucru – se interzice folosirea hainelor largi sau a unor accesorii care pot fi ușor agățate de organele aflate in mișcare. Se recomanda folosirea echipamentelor electroizolante in timpul lucrului. Parul se va purta strâns si acoperit.
14. Nu desfaceti cutia comutatorului sau carcasa motorului. Este recomandata interventia unui electrician care sa repare eventualele probleme aparute. Asigurati-va ca este oprit comutatorul inainte de desfacerea cutiei motorului si nu reporniti utilajul pana cand capacul nu este bine fixat.
15. Betoniera se foloseste pentru beton cu diferite granulatii de pietris, nisip, etc. Alte materiale explozive sau corozive nu trebuie introduse in acest utilaj.
16. Operatorul trebuie sa verifice sursa de alimentare cu energie electrica inainte de a incepe lucrul cu betoniera :
 - a. Transformatorul izolator trebuie sa alimenteze aceasta betoniera.
 - b. Trebuie ca intrerupatorul de circuit pentru aceasta betoniera sa aiba 10 A.

c. Stecherul si priza trebuie sa ajunga la IP 44 cel putin, si asigurati-va ca legatura stecher/priza este la 3m distanta de betoniera.

17. Numai materialele izolatoare original standardizate sunt aprobate pentru reparare si inlocuire in conditii de siguranta.

18. Nu miscati sau deplasati utilajul cat timp acesta este in functiune.

19. Cerinte electrice

Starea permanenta a tensiunii : 0.9-1.1 din tensiunea nominala.

Frecventa : 0.99-1.01 din frecventa nominala continua, 0.98-1.02 timp scurt.

HVF : ≤ 0.02

Limitarea valorii pentru varfurile de tensiune si pentru tensiunea variabila in operarea continua este de 358 V si 1.12×10^3 V/s.

20. Conditii de lucru pe teren

a. Altitudinea sa nu depaseasca 1000m,

b. Temperatura maxima a mediului ambiant este de 40°C, minim temperatura mediu ambiant si nu mai putin de 0°C,

c. Depozitarea si transportul se poate face in plaja de valori a temperaturii -15°C ÷ 40°C,

d. Umiditatea relativa nu trebuie sa depaseasca 50% din valoarea maxima a temperaturii de +40°C, umiditatea relativa de o val oare mai mare fiind permisa pentru o temperatura mai scazuta (e.g. 90% @ 20°C),

e. Betoniera poate fi transportata si depozitata la valori ale mediului ambiant cuprinse intre - 25°C si + 55°C.

2. Conexiunile electrice

Conectati stecherul la sursa standard de alimentare, 220 volti (50 Hz) prin intermediul transformatorului izolator. Protectia impotriva supratensiunii trebuie prevazuta in cadrul sistemului electric. Betoniera este inzestrata cu un stecher care este in concordanta cu VDE 0620-1, dar pinul de impamantare al stecherului nu este conectat.

Atentie!

Pana cand cablul va produce o cadere de tensiune, este esential ca toti conductorii care alcatuiesc cablul electric sa fie conformi urmatoarelor specificatii.

0-25 metri - diametrul conductorului - 1.5mm²

25-50 metri - diametrul conductorului - 2.5mm²

Daca exista indoieli consultati un electrician. Nu intentionati sa faceti orice fel de reparatii de natura electrica.

Utilizatorul ar trebui sa foloseasca un transformator izolator ca sursa electrica.

3. Despachetarea & Controlul preasamblarii

Înlăturati toate componentele din cutia de împachetare și lăsați-le aproape pentru a putea fi mai ușor identificate și verificate, pentru a observa orice deteriorare apărută în timpul transportului.

Dacă orice componentă este avariată, vă rugăm contactați imediat furnizorul.

Fig.1

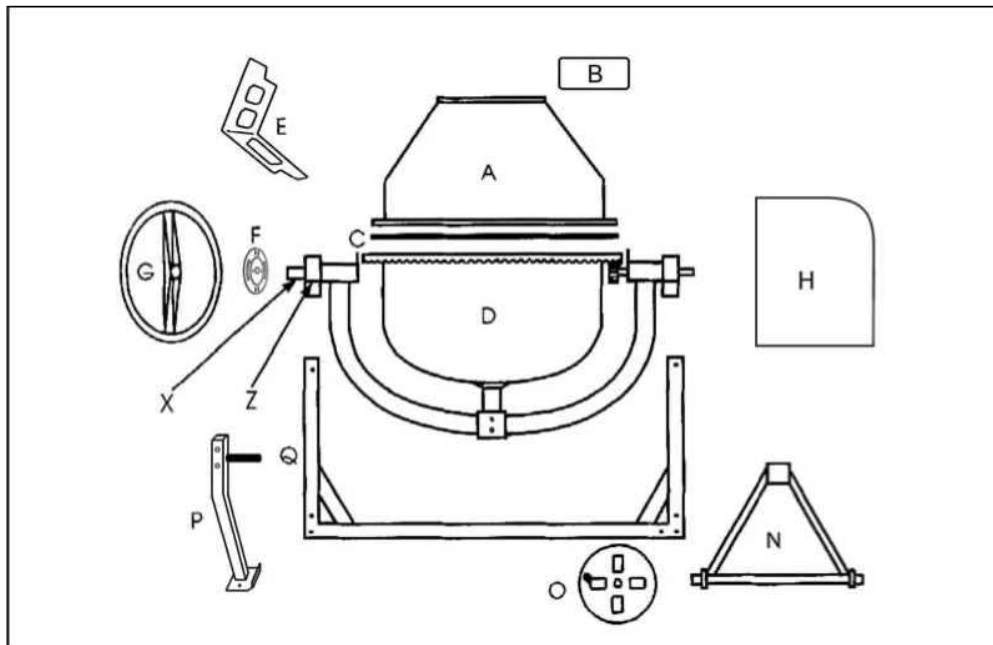

Verificați după lista părțile componente și faceți referire la fig.1

- A) Secțiune parte superioară cuva
- B) Tambur cu guler
- C) Garnitura cauciuc de etansare
- D) Ansamblu tambur inferior
- E) Paletă de amestecare (2 bucăți)
- F) Flansa de blocare
- G) Roata manuală
- H) Ansamblul motorului
- N) Ansamblul osiei
- O) Roata (2 bucăți)
- P) Picior (c/w maner)
- Q) Cadru

De asemenea mai sunt incluse in cutia de impachetare piulite, suruburi, dispozitive de prindere si saibe de etansare. (Toate elementele componente se regasesc in lista)

4. Asamblarea

Nota : 1. Literele din paranteza fac referire la figura 1.

2. Doar daca din alte motive ale situatiei toate piulitele, suruburile, dispozitivele de prindere si saibe de etansare la care se face referire sunt alocate.

IMPORTANT!

Pentru o siguranta maxima si pentru a va asigura ca reglajele au fost realizate cu grija si corect, este necesara asistarea in timpul procesului de asamblare.

1. Suportul

Cu cadrul (Q) asezat orizontal, atasati piciorul (P) asa cum este indicat in fig.2, folosind doua suruburi M8x60, impreuna cu piulita, arcul si saibe netede.

Intoarceti intreg cadrul si atasati ansamblul osiei (N) in acelasi mod (vezi fig.2). Glisati roata pe fiecare capat al axului, completand cu o saiba neteda mare si asezati-le folosind apoi splinturile despicate.

Asigurati-va ca toate piulitele sunt bine stranse inainte de ridicarea intregului suport.

2. Partea inferioara a tamburului

Cu grija, dar si cu asistenta, partea de jos a ansamblului cuvei (D), se fixeaza pe suportul de cadru asa cum este aratat in fig.3-1, si sustinerea rotii de transmisie (Z) se va face prin canelurile care intra in canalul prevazut pe aceeasi parte a suportului.

Diametrul cel mai mare al osiei (X) ar trebui sa intre in capatul de picior de la suport.

Atunci, o alta persoana va tine ansamblul motorului (H) si va aseza osia motorului prin gaura din capatul stanga al bratului de suport.

In acelasi timp trebuie sa aveti asezata roata de transmisie in canalul din capatul opus partii de suport (Vezi in Fig.3-2&Fig.3-3).



Asezati in lagar osia motorului (Vezi in Fig.3-4). Asezati un singur dinte al rotii dintate pe coroana dintata a cuvei, fiind asezata in pozitie verticala pe mijlocul axei motorului, apoi ridicati putin cuva cu cealalta mana si impingeti roata dintata pe axul propriu la inceput, dupa care pana la sfarsit cu ajutorul unei unelte (Vezi Fig.3-5). Apoi, blocati lagarul cu un splint (Fig.3-6).

Pe fiecare parte, sunt aliniate gaurile de pe partea suportului si in care roata de transmisie va intra cu un surub M8x65 cu o garnitura plata si care va fi asigurata folosind o piulita si o saiba grower pe flansa de blocare (F), peste diametrul cel mai mare al osiei, la capatul de picior din cadru, cu coroana pe fata interioara, asa cum este aratat in fig.4.

Asigurati cu doua suruburi M8x70, fiecare cu cate o piulita, cu saiba plata si elastica.

3. Roata manuala

Introduceti saiba in suportul ei, adiacenta gaurii din centrul rotii, si prindeti-o la locul ei cu o miscare usor ascendenta prin presiune cu un deget, glisand roata peste cel mai mare diametru al osiei astfel incat osia sa retina saiba si gaurile in furca Y; (fig.4), a se alinia cu gaura in osie.

Introduceti surubul M10x65 cu garnitura plata si strangeti cu doua piulite. Strangeti prima piulita cu fermitate pe furca, dar nu asa de strans astfel incat sa preveniti deplasarea rotii manuale inspre surub. Blocati piulita in aceasta pozitie si apoi insurubati a doua piulita fara joc.

NOTA : Rotii manuale trebuie sa i se permita pivotarea in jurul surubului de pe ax, astfel incat actiunea de tragere cu putere de pe furca (Y) sa poata fi preluata sau decuplata de canalele flansei de blocare.

4. Paletele de amestecare

Prindeti cu surub paletele in locurile libere asa cum este aratat in fig.5. Sunt prevazute doua gauri la baza tamburului in care pot fi introduse suruburi M8x25 dinspre exterior.

Aceste suruburi sunt prevazute cu saibe plate si din piele. Saiba de piele ar trebui asezata cu partea de sus in contra cuvei. Saiba grower si piulita ar trebui filetate la desfacerea lor din interior.

NOTA : Daca aveti dificultati in pozitionarea corecta a paletelor de amestec, va este de ajutor daca montati temporar partea superioara a tamburului peste partea inferioara a tamburului, rotind astfel incat gaurile de montare de pe partea superioara a cuvei sa fie aliniate cu paletele superioare.

De indata ce sunteti multumit de pozitionarea corecta a paletelor, marcati pozitia pe partea superioara a cuvei in raport cu partea inferioara a cuvei cu creta sau cu ceva

asemanator, apoi mutati partea superioara a cuvei si suruburile ascunse pe paletetele de amestecare asa cum a fost descris mai sus.

5. Partea superioara a cuvei

Aplicati o pelicula cu un adeziv corespunzator (nu este livrat) pe coroana cuvei, in concordanta cu instructiunile producatorului si asigurati-va ca coroana este curata si plana. Asezati garnitura de cauciuc pe coroana asigurand gaurile in garnitura si acestea in coroana cuvei, apoi aplicati o alta pelicula de adeziv pe suprafata superioara a garniturii.

Cu asistenta, coborati partea superioara a cuvei pana la asezarea coroanei pe partea inferioara a cuvei, dar fara a le monta.

Rotiti in asa fel incat gaurile din coroana sa fie aliniate si in acelasi timp gaurile din montajul superior al paletelor de amestecare sa fie aliniate cu cele ale cuvei. Cand sunt corect aliniate, montati cuva superioara cu fermitate in coroana partii inferioare a cuvei.

NOTA : Daca anterior ati marcat pozitia tamburului superior in raport cu tamburul inferior este foarte simplu sa realizati realinierea acestora.

Introduceti suruburi M8x25 cu cap in cruce in fiecare din gaurile coroanei impreuna cu o garnitura plata si asigurati strangerea cu saiba grower si piulita, proces care se va face cu grija si progresiv.

Asigurati paletetele de amestecare de pe cuva superioara prin introducerea unui surub olandez, cu garnitura de piele prin gaura din tambur, din exterior, asigurand o proptea pe dedesubt pentru capul de surub angrenat in canelura gaurii de cuva.

Garnitura din piele trebuie positionata astfel incat sa sustina in contra cuva.

Asigurati paletetele de amestecare prin interior folosind saibe plate, saibe elastice si piulite.

In final, asigurati partea superioara si inferioara a paletelor de amestecare si verificati daca montajul este strans.

6. Motorul si capacul motorului

Fixati ansamblul motorului (H) la suportul partii ansamblului de axa, dupa care strangeti cu doua suruburi M8x35, cu saibe si piulite.

Fig.6

7. Colierul cuvei

Inainte de a atasa colierul, este recomandata aplicarea unui strat de vaselina de gresaj (nu este alocata) pe partea zimtata de dedesubt a coroanei din partea inferioara a cuvei

Atasati colierul cuvei in modul in care este aratat in fig.6.

Cele doua jumatati sunt prinse impreuna folosind doua suruburi plata, saiba grower si piulita.



saiba

NOTA: Colierul cuvei are rolul principal de siguranta si trebuie sa fie INTOTDEAUNA in locul lui, SA NU lucrati cu utilajul atunci cand colierul este indepartat. Betoniera este acum complet asamblata si pregatita pentru utilizare.

5. Instructiuni de operare

Atentie!

Niciodata nu deplasati betoniera atunci cand functioneaza!

1. Fixati betoniera pe o suprafata tare si asigurati-va ca ati fixat furca suportului pe o suprafata cu duritate ridicata.

2. Adaugati materialele in cuva.

Cantitatile caracteristice includ: 9.5 litri de apa; 36 kg din preamestecul de beton.

Lasati sa functioneze betoniera pana cand toate materialele uscate devin fluidizate.

3. Verificati nivelul apei pe suportul din fata si asigurati-va ca betoniera functioneaza pe o suprafata plana.

Atentie: Nu intentionati sa mutati betoniera cand este incarcata cu materiale si este in functiune. Poate aparea riscul accidentarilor personale.

4. Conectati (la tensiunea corecta) un cablu prelungitor exterior de tensiune la cablul electric al betonierei.

5. Apasati butonul comutator de pornire pentru a incepe amestecarea.

6. Cand procesul de amestecare este terminat, intoarceti cuva sub un unghi cat mai inclinat pentru a realiza scurgerea in totalitate a lichidelor din cuva.

Umplerea si golirea cuvei este cel mai bine facuta atunci cand cuva se roteste.

Avertisment: Nu lasati niciodata betoniera sa functioneze fara a fi asistata.

Nu opriti niciodata din functionare betoniera atunci cand aceasta este plina cu ciment.

7. Cand ati terminat apasati butonul de oprire si deconectati cablul de alimentare cu energie electrica.

8. Imediat curatati prin exterior cuva cu apa. Urmariti cu atentie urmatoarea sectiune referitoare la INTRETINEREA betonierei.

6. Intretinerea

Inainte de fiecare utilizare

Verificati cablul de alimentare cu energie electrica si asigurati-va ca nu este deteriorat.

De asemenea, asigurati-va ca acest cablu electric nu este in pericol de a fi distrus de vehicule, echipamente sau alte operatii care se desfasoara in vecinatatea betonierei.

Periodic

Introduceti cateva picaturi de ulei usor, nevascos in locurile situate in partea superioara a rotilor de transmisie si rotiti cuva pentru a asigura o distributie a uleiului pe suprafata de rulare. Verificati vopseaua si inlaturati orice urma de rugina care poate aparea si folositi o vopsea rezistenta la rugina.

Restrângeți cureaua V după primele 20 de ore de funcționare. Slăbiți cele două suruburi care prind motorul de cadru. Cureaua V trebuie strânsă până când se abate doar aproximativ 6mm, când valoarea forței aplicate între roțile de transmisie variază de la 2.2 la 4.5 kg. Restrângeți apoi suruburile.

Dupa fiecare utilizare

Este recomandat ca utilajul să fie udat cu furtunul cu apă curată, având grijă de a preveni intrarea apei în cutia protectoare a motorului și de a-l acoperi cu o folie sau o pungă de polietilenă.

7. Tabelul partilor componente

Numar	Descriere	Bucati	Numar	Descriere	Bucati
001	Ansamblu cadru	1	030	Lagar	2
002	Ansamblu osie	1	031	Stift de saiba elastica 30mm	2
003	Suport	1	032	Disc de reazem superior	1
004	Roata	2	033	Disc de reazem inferior	1
005	Saiba plana	2	034	Saiba de piele 7mm	4
006	Pana de siguranta	2	035	Tambur inferior	1
007	Surub hexagonal M8x70	6	036	Surub hexagonal M6x20	12
008	Surub hexagonal M8x30	5	037	Saiba plata 6mm	18
009	Suport carcasa motor	1	038	Saiba elastica 6mm	18
010	Surub hexagonal M8x35	2	039	Piulita hexagonala M6	18
011	Saiba plana 8mm	16	040	Garnitura de cauciuc	1
012	Saiba elastica 8mm	16	041	Surub hexagonal M6x18	6
013	Piulita hexagonala M8	16	042	Tambur superior	1
014	Surub hexagonal M8x65	2	043	Palete de amestecare	2
015	Bucsa	1	044	Surub M8x25	4
016	Comutator	1	045	Saiba plana 10mm	1
017	Carcasa motor exterioara	1	046	Saiba elastica 10mm	1
018	Curea	1	047	Piulita hexagonala M10	1
019	Motor	1	048	Stift de osie 38mm	2
020	Stift elastic 5x40	1	049	Saiba de reglaj	4
021	Pulie motoare	1	050	Carcasa consola B	1
022	Carcasa motor interioara	3	051	Disc de reglare unghi	1
023	Lagar	2	052	Roata manuala	1
024	Osie	1	053	Arc	1
025	Stift de osie	1	054	Surub hexagonal M10x65	1
026	Roata dintata	1	055	Carcasa roata dintata	1
027	Stift elastic 5x35	1	056	Surub M4x12	3
028	Carcasa consola A	1	057	Capac ventilator	1
029	Ansamblu suport de canal	1	058	Surub M5x16	7

8. Schema partilor componente

